

POKRETNA TRAKA ZA TRČANJE
UPUTSTVO ZA VLASNIKA



UPOZORENJE

Pročitajte sve instrukcije pažljivo pre nego što koristite ovaj proizvod. Sačuvajte ovo uputstvo za u buduće:

---- Kada koristite ovu traku za trčanje, uvek vezujte sigurnosnu štipaljku u slučaju pada za odeću.

---- Kada trčite, neka se vaše ruke njišu prirodno, gledajte napred, nikada dole u svoje noge.

---- Dodajte brzinu korak po korak kada trčite.

---- Kada se hitna situacija dogodi, pritisnite dugme "emergent stop" odmah.

---- Napustite traku stabilno nakon što se traka za trčanje zaustavi.

Oprez: Pročitajte uputstvo za montažu pažljivo, sledite uputstva kada montirate.

PAŽNJA

1. Pre početka bilo kog programa vežbi, konsultujte se sa lekarom ili zdravstvenim radnikom.
2. Proverite da li su svi zavrtnji zaključani.
3. Nikada ne stavljajte traku za trčanje u vlažnu oblast, jer će izazvati probleme.
4. Mi ne preuzimamo nikakvu odgovornost za bilo kakve probleme ili povrede zbog gore navedenih razloga.
5. Obucite sportsku odeću i obuću pre trčanja.
6. Ne radite vežbe 40 minuta nakon obroka.
7. Da bi se sprečile povrede, molimo zagrejte se pre vežbanja.
8. Posavetujte se sa lekarom pre vežbanja ako imate visok krvni pritisak.
9. Traka je samo za odrasle.
10. Obezbedite starim ljudima, deci i hendikepiranima dobru negu, vodič i nadzor.
11. Ne uključujte ništa ni u jedan deo ove opreme, jer se može oštetiti.
12. Nemojte povezivati liniju na sredinu kabla; ne produžujte kabl i ne menjajte utikač; nemojte stavljati teške stvari na kabl ili ostavljati kabl u blizini izvora toplote; zabranjuje se upotreba utičnica sa nekoliko rupa, to može izazvati požar ili ljudi mogu biti povređeni strujom.
13. Isključite uređaj iz struje kada se ne koristi oprema. Kada se napajanje isključuje, ne vucite kabl da ne bi pokidali žicu.
14. Maksimalna težina korisnika 120 kg.
15. Podaci o pulsnu ne mogu biti veoma precizni, tako da ne može da se koriste u medicinske svrhe. Prekomerno vežbanje može da izazove povrede, čak i smrt. Ako imate osećaj vrtoglavice, bolesti ili druge abnormalne simptome, molimo prestanite sa treningom i odmah se obratite lekaru.

Važne mere bezbednosti

1. Priključite kabl za napajanje na traci direktno u namenjeno uzemljeno kolo. Ovaj proizvod mora biti uzemljen. Ako ima kvar, uzemljenje pruža put najmanjeg otpora za električnu struju kako bi se smanjio rizik od strujnog udara.
2. Postavite traku na čistu, ravnu površinu. Ne postavljajte traku na deo tepih, jer može da ometa pravilnu ventilaciju. Ne stavljajte traku u blizini vode ili na otvorenom.
3. Postavite traku tako da je utikač vidljiv i dostupan.
4. Nikad ne pokrećite traku, dok stojite na traci za hodanje. Nakon uključivanja i podešavanja kontrole brzine, može doći do pauze pre nego što je traka za hodanje počne da se kreće, uvek stanite na šine za stopala sa strane rama dok se traka ne pokrene.
5. Nosite odgovarajuću odeću kada vežbate na traci. Ne nosite dugu, komotnu odeću koja može biti uhvaćena u traci. Uvek nosite patike za trčanje ili aerobik sa gumenim đonom.
6. Proverite da li je napajanje povezano i sigurnosni ključ radi pre upotrebe trake. Stavite jednu stranu sigurnosnog ključa na pokretnu traku i zakačite drugu stranu na odeću ili pojas, koji će vam omogućiti da skinete ključ odmah u hitnim slučajevima.
7. Uvek izvucite kabl za napajanje pre nego što uklonite poklopac motora trake za trčanje.
8. Osigurajte da ima najmanje 2*1m prostora iza trake.
9. Malu decu držite podalje od pokretne trake za vreme rada.
10. Uvek držite rukohvat kada na početku hodate ili trčite na pokretnoj traci, dok se ne opustite sa primenom trake.
11. Uvek pričvrstite sigurnosnu štipaljku u slučaju pada za odeću kada koristite traku. Ako pokretna traka naglo poveća brzinu zbog kvara elektronike ili se brzina nehotično poveća, pokretna traka će se naglo zaustaviti kada se štipaljka odvoji od konzole.
12. U slučaju abnormalnosti tokom upotrebe, uklonite sigurnosni ključ odmah, hvatajući se za rukohvat i skačući na dve ivice, zatim siđite sa rake nakon što se zaustavi.
13. Kada se pokretna traka ne koristi, kabl za napajanje treba da bude isključen i bezbednosna štipaljka uklonjena.
14. Pre početka bilo kakvog programa vežbi, konsultujte se sa lekarom ili zdravstvenim radnikom. On ili ona može pomoći da se ustanovi učestalost vežbanja, intenzitet (ciljana zona srca) i vreme odgovarajuće za vašu starost i stanje. Ako imate bilo kakvu bol ili stezanje u grudima, nepravilan rad srca, nedostatak vazduha, nesvestice ili osećate neprijatnost dok vežbate, STANITE! Konsultujte se sa svojim lekarom pre nego što nastavite.
16. Ako primetite bilo kakvu štetu ili habanje na utikaču ili na bilo kom delu naponskog kabla onda molimo da ih odmah zameni kvalifikovani električar - ne pokušavajte da promenite ili popravite ovo sami.
17. Ako je napojni kabl oštećen, mora biti zamenjen od strane proizvođača, njegovog serviseru ili slično kvalifikovane osobe, kako bi se izbegao rizik.
18. Stavite noge na bočnu stranicu pre korišćenja trake, i uvek pričvrstite sigurnosni konopac za odeću. Držite ručku pre nego što se traka ne pokrene dobro (osetite brzinu trčanja stopalom pre upotrebe). Da biste izbegli gubitak ravnoteže, molimo vas da usporite brzinu na najnižu ili

skinete osigurač. I držite ručku da skočite na bočne šine u hitnom slučaju ili kada sigurnosni ključ nije priključen.

19. Uverite se da je pokretna traka stala pre savijanja. Molimo, ne radite nakon sklapanja trake.

KORACI MONTIRANJA

KORAK 1:

1. Otvorite paket, izvadite sve delove i stavite glavni okvir na ravan teren. (NAPOMENA: molimo vas da sečete trake pakovanja odmah.)

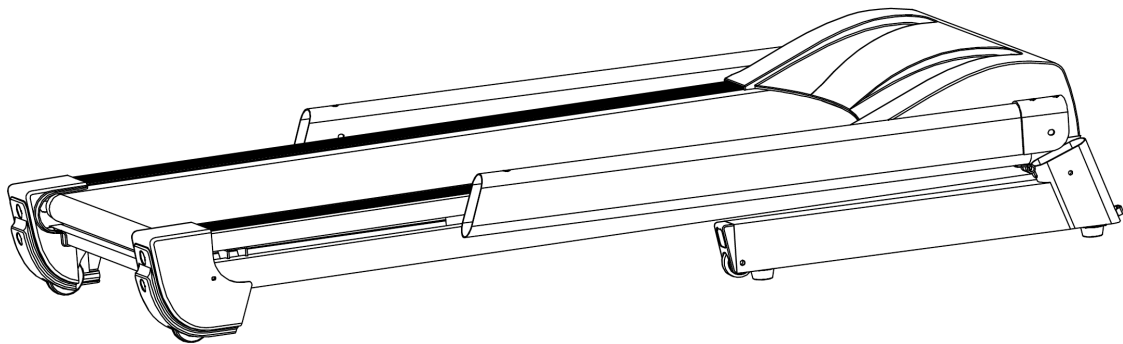

KORAK 2:

1. Isecite trake kada je glavni okvir dobro postavljen. (NAPOMENA: Ne mrdajte ga više.)

2. Podignite levu i desnu uspravnu cev (3L / R). (Napomena: Ne pritiskajte ekstenzionu žicu kada savijate uspravne cevi Držite cev rukom da izbegnete pad žice)

3. Zašrafite levu i desnu uspravnu cev (3L / R) na glavni ram (1) šestougaonim šrafom (44) i podloškom (66) (Napomena: Molimo vas ne zatežite šraf (44) zasada.)

4. Pričvrstite levi i desni poklopac osnove (11 L / R) na levu i desnu uspravnu cev (3 L / R).

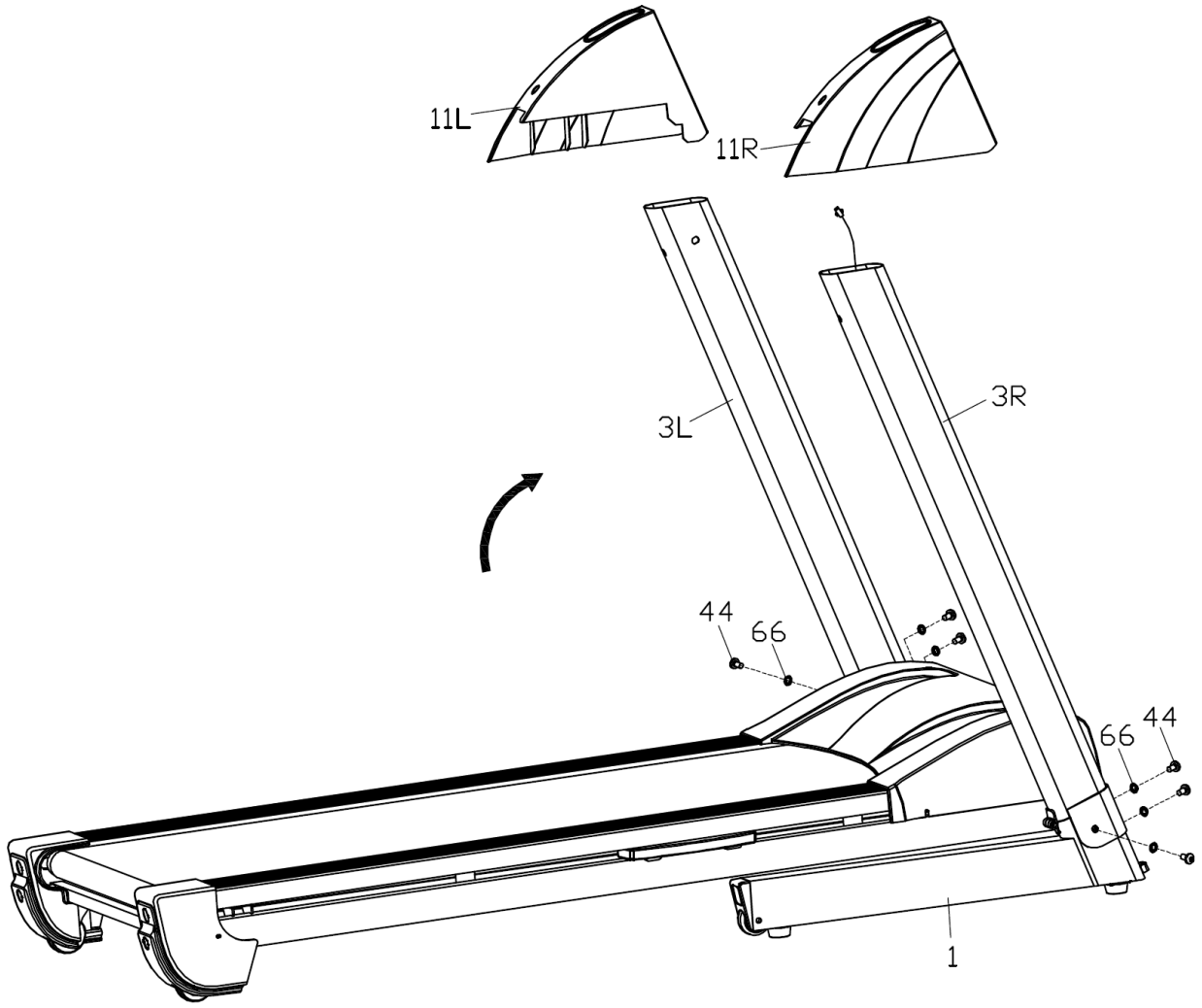

KORAK 3:

1. Povežite donju ekstenzionu žicu (80) sa gornjom ekstenzionom žicom (79).
2. Fiksirajte okvir računara (4) na levu i desnu uspravnu cev (3L / R) šestougaonim šrafovom (44) i podloškom (66). Sada, zategnite sve zavrtnje instalirane pre.

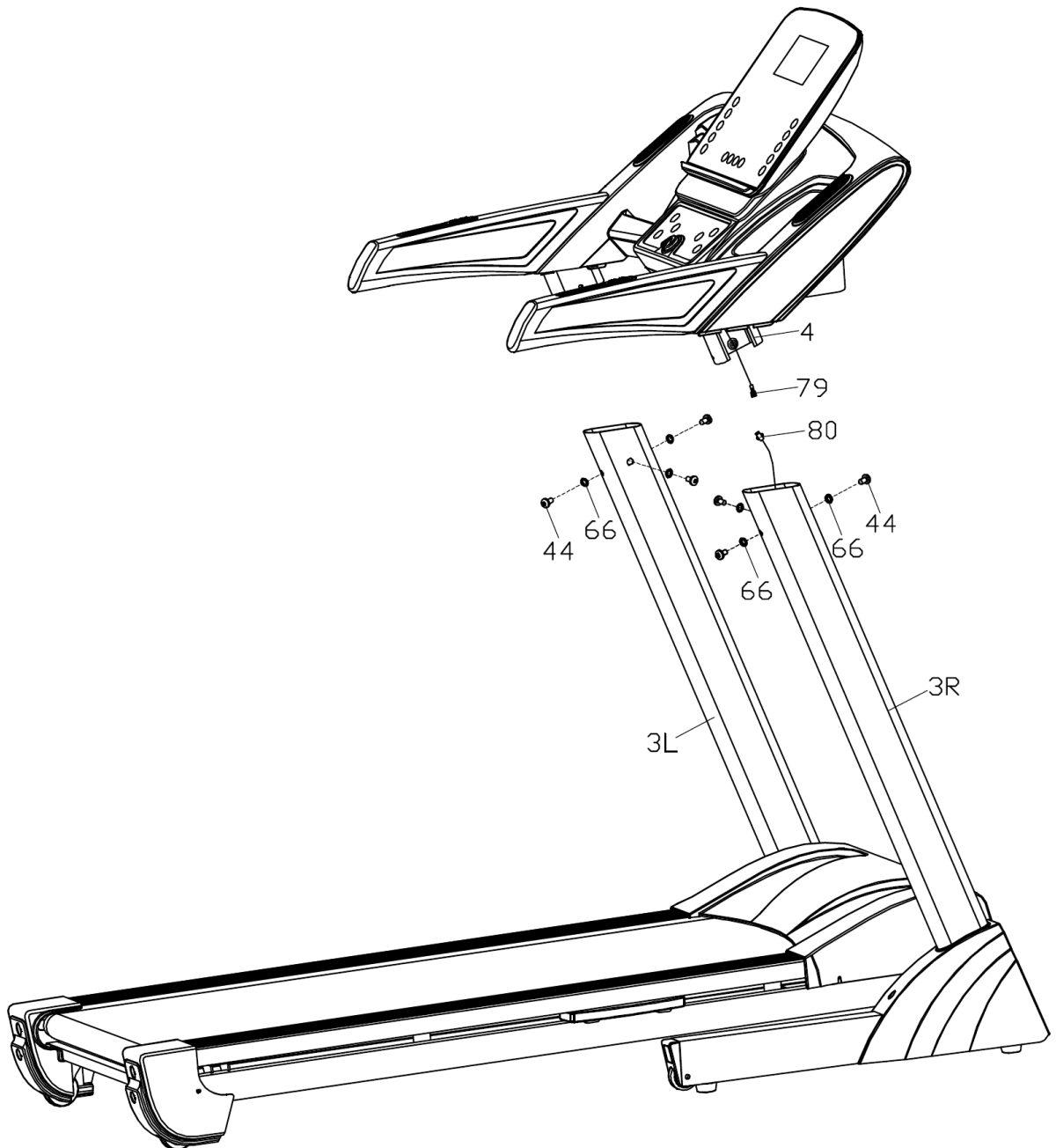

KORAK 4:

1. Pričvrstite levi i desni poklopac osnove (11 L / R) na ram osnove (1) krstastim šrafov sa podloškom (55) i krstastim šrafov (60).

2. Fiksirajte spoljne poklopce uspravnih cevi (12L / L) i unutrašnje poklopce uspravnih cevi (13L / R) na levoj i desnoj vertikalnoj cevi (3L / R) umetanjem tačke B spoljnih i unutrašnjih poklopca vertikalnih cevi (12L / R 13L / R) do tačke A okvira računara (4), kao što je prikazano na slici, a zatim ih zategnite krstastim šrafovima (60)

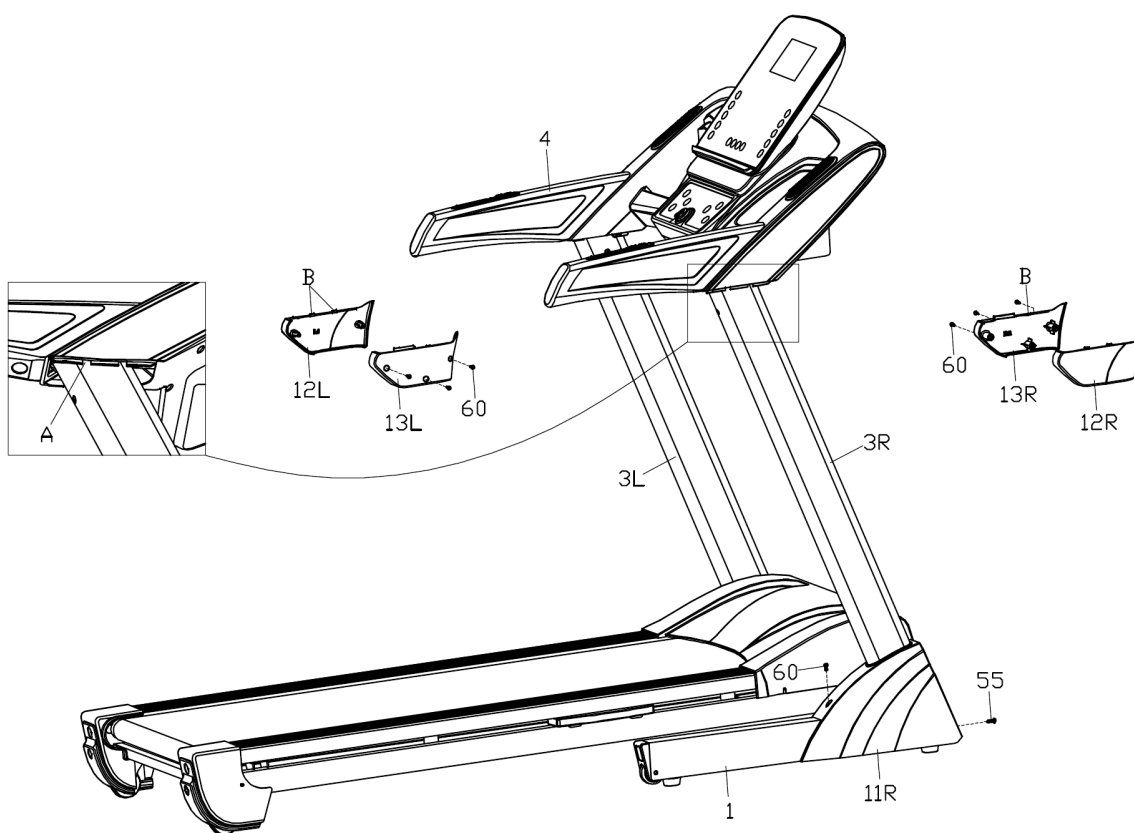

KORAK 5:

Kada sklapate mašinu

Stavite ruke na mesto A, podignite mašinu, a zatim je gurnite u smeru strelice, prestanite kada čujete zvuk iz cilindra (7)

Napomena: Isključite kabl za napajanje i proverite da li je pokretna traka potpuno zaustavljena pre savijanja. Molimo, ne raditi nakon sklapanja trake.

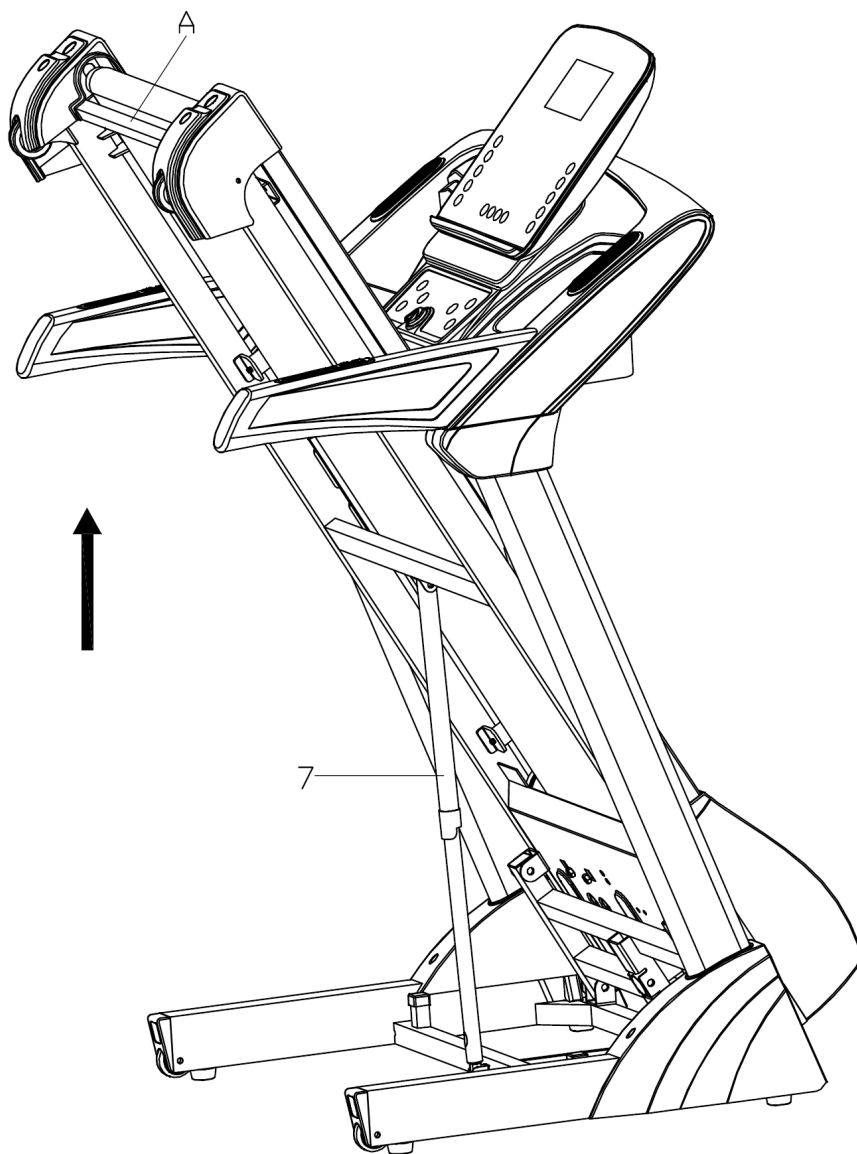

KORAK 6:

Kada rasklapate mašinu:

Uхватите место А руками, ударите место В цилиндра (7) десном ногом, гурните даску за трчање до нивоа места С, онда ће се даска за трчање аутоматски спустити.

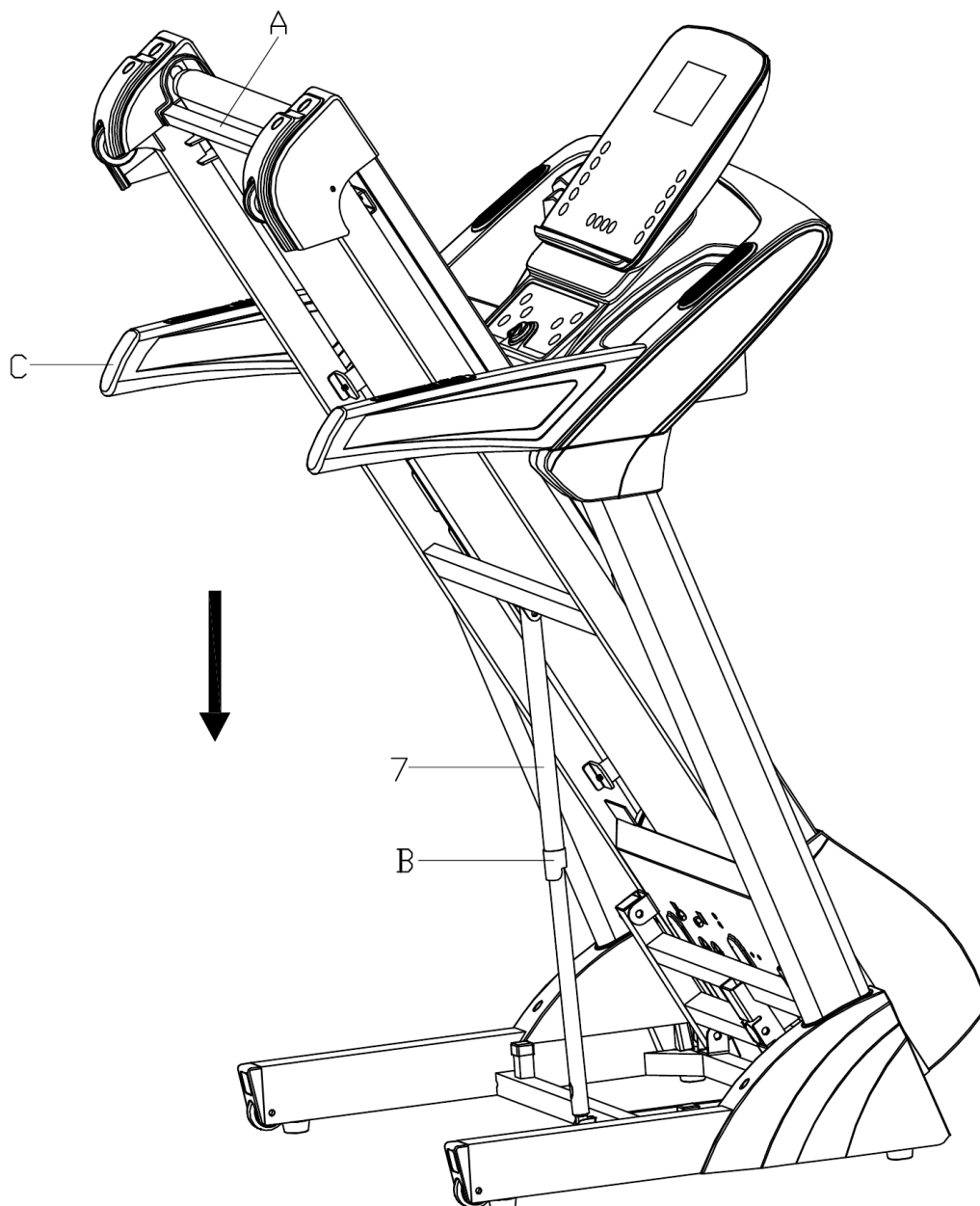

Metodi za uzemljenje

Ovaj proizvod mora biti uzemljen. Usled kvara, uzemljenje pruža put najmanjeg otpora električne struje kako bi se smanjio rizik od strujnog udara.

Ovaj proizvod je opremljen kablom koji ima opremu-provodnik uzemljenja i utikač. Utikač mora biti uključen u odgovarajuću utičnicu koja je ispravno instalirana i uzemljena u skladu sa svim lokalnim propisima i odredbama.

OPASNOST - Nepravilno povezivanje opreme-uzemljenja može dovesti do rizika od električnog udara. Proverite sa kvalifikovanim električarom ili serviserom ako ste u nedoumici da li je proizvod ispravno uzemljen.

Nemojte modifikovati utikač koji ste dobili sa proizvodom - ako ne može da stane u utičnicu, neka vam odgovarajuću utičnicu namesti kvalifikovani električar..

Ovaj proizvod je za upotrebu na nominalno kolo od 220 volti i ima utikač uzemljenja koji izgleda kao utikač ilustrovan na Crtežu A na sledećoj slici. Uverite se da je uređaj povezan na utičnicu koja ima istu konfiguraciju kao utikač.

Nikakav adapter ne treba koristiti sa ovim proizvodom.

Grounding Methods

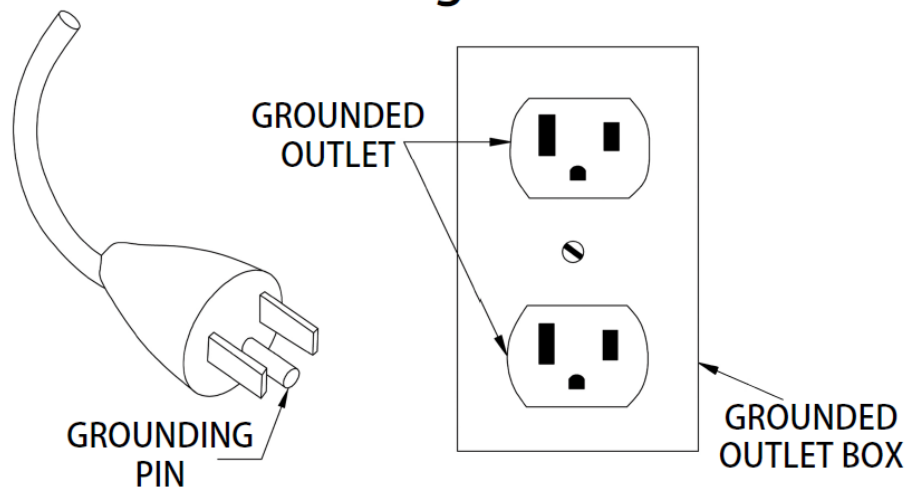

Tehnički parametri

VELIČINA SKLOPA (mm)	1665 x805 x1500	SNAGA	PO NARUDŽBINI
POVRŠINA ZA TRČANJE (mm)	450x1280	MAKS. IZLAZNA SNAGA	PO NARUDŽBINI
NETO TEŽINA	72KG	ULAZNA STRUJA	PO NARUDŽBINI
MAKSIMALNA TEŽINA	120 KG	OPSEG BRZINE	1.0-16 KM/H
NAGIB	0-15%		

UPUTSTVO ZA RAD

1. Specifikacije funkcija

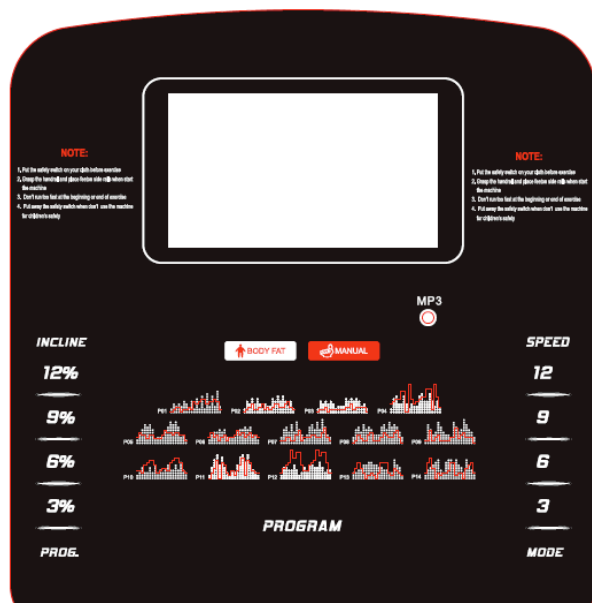

I: Opis prozora i tastera

1: LCD prozor će prikazati sledeće funkcije:

A. Speed prozor: prikazuje podatke o brzini.

B Vreme / puls prozor: prikaz vremena / otkucaji srca. Prikaz otkucaja srca u procesu rada prvo.

C Distance / calorie / Incline prozori: prikazuju udaljenost / kalorije / nagib. Pritisnite "Mode" za prebacivanje prikaza; nagib će biti prvi prikazan za promenu sekcije. Nagib će biti prvi prikazan za zaustavljanje, ako je nagib 0, prikazana vrednost je rastojanje.

2: Funkcionalni tasteri: START, STOP, PROGRAM, MODE, SPEED +, SPEED -, INCLINE +, INCLINE -, SPEED SHORTCUT (3, 6, 9, 12) KMH/MPH, PREČICA NAGIBA (3, 6, 9, 12)%;

3: Opis tastera:

A. Program: u stop stanju, pritisnite ga da biste izabrali programe po redu: manuelni režim -P01 - P02- ...- P14 -U01 -U02 -U03-FAT

B. MODE: u stop stanju, pritisnite ga da biste izabrali programe po redu: ručno (normalno stanje) – Odbrojavanje vremena- Odbrojavanje rastojanja - Odbrojavanje kalorija.

C. START: u stop stanju, pritisnite ga da se pokrene motor.

D. STOP: kada motor radi, pritisnite ga da se zaustavi motor.

E. SPEED +: u stanju podešavanja pritisnite da se poveća podešena vrednost. Kada motor radi, pritisnite da se poveća brzina.

F SPEED -: u stanju podešavanja pritisnite da se smanji podešena vrednost. Kada motor radi, pritisnite da se smanji brzina.

G INCLINE +: u stanju podešavanja, pritisnite da se poveća set vrednosti. Kada motor radi, pritisnite da se poveća nagib.

H. INCLINE -: u stanju podešavanja, pritisnite ga da biste smanjili podešenu vrednost. Kada motor radi, pritisnite da se smanji nagib.

I Kada se ukloni sigurnosni ključ, pritisnite PROGRAM + MODE za 3s za metričku konverziju.

II: Uputstva za fiksne programe / pokretanje

1: program:

A: Jedan ručni način rada, uključujući i normalni režim, odbrojavanje vremena, kalorija i udaljenosti.

B. 14 fiksnih programa: P01, P02 ... P14.

C. 3 prilagođena programa: U01, U02 i U03.

2: Pokretanje:

A. Stavite osigurač na sigurnosni prekidač na panelu.

B Pritisnite "Start" i prozor će prikazati 3-2-1; svaki put smanjenja broja, zvučni signal će se oglasiti. Onda, motor će se pokrenuti.

III Ručni režim:

1: Kako da uđete u ručni režim rada:

A. Uključite napajanje; onda, direktno ulazite u normalni režim pod ručnim režimom rada.

B. U stop stanju, pritisnite MODE da biste izabrali normalan režim pod ručnim režimom rada

2: Tri funkcije podešavanja pod ručnim režimom: Podešavanje vremena, udaljenosti i podešavanje kalorija.

A. Prilikom ulaska u ručni režim rada, vreme se prikazuje kao 0:00;

B. U ručnom režimu, pritisnite MODE da uđete u režim odbrojanja vremena; time prozor će pokazati vreme i treperenje; početno vreme je 30:00; podesite vreme odbrojanja na SPEED + / PEED - i INCLINE + / INCLINE -. Opseg podešavanja vremena: 5: 00-99: 00.

C. U režimu odbrojanja vremena, pritisnite MODE da uđete u režim odbrojanja udaljenosti; početna distanca će biti prikazana kao 1.00 km / mi; podesite udaljenost na Speed + / Speed - i INCLINE + / INCLINE - u rasponu od 0.50-99.90 km / mi; svaki put povećanja / smanjenja će biti 0,1 km / mi.

D. U režimu odbrojanja udaljenosti, pritisnite MODE da uđete u režim odbrojanja kalorija; početna distanca će biti prikazana kao 50.0kcal; podesite kalorije na Speed + / Speed - i INCLINE + / INCLINE - u rasponu od 10.0-999.0 kcal; svaki put povećanja / smanjenja će biti 1.0kcal.

3: Rad u ručnom režimu:

A. Pritisnite START i motor će početi sa radom nakon 3s odbrojanja; početna brzina će biti 1.0km / h za metrički sistem ili 0.6mile / h za imperijalni sistem;

B. Pritisnite Speed + / Speed - da se prilagodi brzina;

C. Pritisnite INCLINE + / INCLINE - da podesite nagib;

D. Pritisnite prečice brzine da brzo podesite brzinu označenu na tasteru;

E. Pritisnite prečice nagiba da brzo podesite nagib označen na tasteru;

F. Kada motor radi, pritisnite STOP da se zaustavi motor;

G. Uklonite osigurač da hitno zaustavite motor; onda će LCD prozor će prikazati "---" i signal će biti kratak zvuk Bi-Bi-Bi.

H. Kada se podešeno vreme svede na nulu ili kada se podešena kalorija smanji na nulu, ili podešena udaljenost se smanji na nulu, zvučni signal će biti kratak alarm "Bi-Bi-Bi", prozor speed će prikazati END; 5s kasnije, mašina će se vratiti u stanje mirovanja i zvučni signal će biti dugi alarm "Bi-Bi";

I. Parametri koji nisu podešeni će se povećati napred, i resetovaće se nakon dostizanja gornje granice opsega ekrana; u ručnom režimu, mašina će se zaustaviti kada se vreme akumulira na više od 99: 59 (100min).

III Režim fiksnog programa:

1. Početno vreme je podešeno da bude 30min; Jedino se vreme može podesiti; Opseg podešavanja: 5: 00- 99:00. Pritisnite Speed + / Speed - ili INCLINE + / INCLINE - za podešavanje podešene vrednosti;

2. Pritisnite START taster, motor će početi da radi i brzina će se postepeno povećavati do vrednosti za prvu sekciju auto programa (vidi detalje u tabeli parametara programa);

3. Pritisnite Speed + / Speed - da se prilagodi brzina;

4. Pritisnite INCLINE + / INCLINE - da podesite nagib;
5. Pritisnite prečice brzine da biste brzo podesili brzinu označenu na tasteru;
6. Pritisnite nagib prečicu za brzo podesite nagiba označen na tasteru;
7. Svaki program je podeljen u 20 delova; vreme za svaku sekciju će biti 1/20 od podešenog vremema.
8. Zvučni signal će se oglasiti tri puta pri prelasku iz jednog dela u drugi;
9. Kada se podešeno vreme smanji na nulu, brzina će se postepeno smanjivati do zaustavljanja mašine. Zvučni signal će biti kratak alarm Bi-Bi-Bi; kada se mašina zaustavlja, zvučni signal će biti dugi alarm Bi-Bi-Bi. Speed prozor će prikazati END; 5s kasnije, mašina će se vratiti u stanje pripravnosti; onda, zvučni signal će biti dugi alarm Bi-Bi;
10. Uklonite osigurač da hitno zaustavite motor; onda LCD prozor će prikazati "---" i signal će biti kratak zvuk Bi-Bi-Bi.

V Parametri u režimu fiksnog programa (metrički sistem)

Vreme Seksija Program		Podešeno vreme/ 20 =vreme trčanja za svaku sekciju																			
		1	2	3	4	5	6	7	8	9	10	11	12	13	14	15	16	17	18	19	20
P01	Speed	2	4	3	4	3	5	4	2	5	2	6	2	7	2	8	3	7	3	9	3
	Incline	1	2	3	3	1	2	2	3	2	5	4	5	6	6	4	5	5	6	5	2
P02	Speed	2	5	4	6	4	6	4	2	4	3	3	6	5	7	5	7	5	3	5	2
	Incline	1	2	3	3	2	2	3	4	2	3	2	3	4	4	3	3	4	5	3	2
P03	Speed	2	5	4	5	4	5	4	2	3	3	3	6	5	6	5	6	5	3	4	2
	Incline	1	2	2	3	1	2	2	2	2	2	2	3	3	4	2	3	3	3	3	1
P04	Speed	2	6	7	4	4	7	4	2	4	3	3	7	8	5	5	8	5	3	5	2
	Incline	4	5	6	6	9	9	1	12	6	4	5	6	7	7	10	10	2	12	7	3
P05	Speed	2	4	6	8	7	8	6	2	3	3	3	5	7	9	8	9	7	3	4	2
	Incline	3	5	4	4	3	4	4	3	3	3	4	6	5	5	4	5	5	4	4	2
P06	Speed	2	4	5	5	6	5	6	3	3	3	3	5	6	6	7	6	7	4	4	2
	Incline	3	5	3	4	2	3	4	2	3	3	4	6	4	5	3	4	5	3	4	2
P07	Speed	3	6	7	5	8	5	9	6	4	2	4	7	8	6	9	6	10	7	4	3
	Incline	2	2	3	3	2	2	4	6	2	3	3	3	4	4	3	3	5	7	3	2

P08	Speed	3	6	7	5	8	6	7	6	4	4	4	7	8	6	9	7	8	7	5	3
	Incline	1	2	4	3	2	2	4	5	2	2	2	3	5	4	3	3	5	6	3	1
P09	Speed	2	8	6	4	5	9	7	5	4	4	3	9	7	5	6	10	8	6	5	3
	Incline	2	2	6	2	3	4	2	2	2	2	3	3	7	3	4	5	3	3	3	1
P10	Speed	2	3	5	3	3	5	3	6	3	4	3	4	6	4	4	6	4	7	4	3
	Incline	4	4	3	6	7	8	8	6	3	4	5	5	4	7	8	9	9	7	4	3
P11	Speed	2	5	8	10	6	9	5	3	2	3	3	6	9	10	7	10	6	4	3	2
	Incline	1	3	5	8	1	7	6	3	2	4	2	4	6	9	2	8	7	4	3	3
P12	Speed	2	5	5	4	4	6	4	2	3	5	3	6	6	5	5	7	5	3	4	4
	Incline	3	5	6	7	12	9	11	11	6	4	4	6	7	8	12	10	11	11	7	3
P13	Speed	3	3	4	4	6	6	7	7	6	6	5	5	4	4	3	3	8	6	5	2
	Incline	3	5	7	5	3	1	2	3	2	1	3	7	7	7	3	2	5	4	3	2
P14	Speed	2	4	5	6	7	8	4	3	7	8	8	6	8	6	5	3	8	6	4	2
	Incline	3	7	9	5	1	3	2	3	3	4	5	7	2	3	3	0	5	6	7	3

VI Parametri u režimu fiksnog programa (imperijalni sistem)

Vreme sekcija Program		Podeseeno vreme/ 20 =vreme trčanja za svaku sekciju																			
		1	2	3	4	5	6	7	8	9	10	11	12	13	14	15	16	17	18	19	20
P01	Speed	1.2	2.5	1.9	2.5	1.9	3.1	2.5	1.2	3.1	1.2	3.7	1.2	4.3	1.2	5.0	1.9	4.3	1.9	5.6	1.9
	Incline	1	2	3	3	1	2	2	3	2	5	4	5	6	6	4	5	5	6	5	2
P02	Speed	1.2	3.1	2.5	3.7	2.5	3.7	2.5	1.2	2.5	1.9	1.9	3.7	3.1	4.3	3.1	4.3	3.1	1.9	3.1	1.2
	Incline	1	2	3	3	2	2	3	4	2	3	2	3	4	4	3	3	4	5	3	2
P03	Speed	1.2	3.1	2.5	3.1	2.5	3.1	2.5	1.2	1.9	1.9	1.9	3.7	3.1	3.7	3.1	3.7	3.1	1.9	2.5	1.2
	Incline	1	2	2	3	1	2	2	2	2	2	2	3	3	4	2	3	3	3	3	1
P04	Speed	1.2	3.7	4.3	2.5	2.5	4.3	2.5	1.2	2.5	1.9	1.9	4.3	5.0	3.1	3.1	5.0	3.1	1.9	3.1	1.2
	Incline	4	5	6	6	9	9	1	12	6	4	5	6	7	7	10	10	2	12	7	3
P05	Speed	1.2	2.5	3.7	5.0	4.3	5.0	3.7	1.2	1.9	1.9	1.9	3.1	4.3	5.6	5.0	5.6	4.3	1.9	2.5	1.2
	Incline	3	5	4	4	3	4	4	3	3	3	4	6	5	5	4	5	5	4	4	2

P06	Speed	1.2	2.5	3.1	3.1	3.7	3.1	3.7	1.9	1.9	1.9	1.9	3.1	3.7	3.7	4.3	3.7	4.3	2.5	2.5	1.2
	Incline	3	5	3	4	2	3	4	2	3	3	4	6	4	5	3	4	5	3	4	2
P07	Speed	1.9	3.7	4.3	3.1	5.0	3.1	5.6	3.7	2.5	1.2	2.5	4.3	5.0	3.7	5.6	3.7	6.2	4.3	2.5	1.9
	Incline	2	2	3	3	2	2	4	6	2	3	3	3	4	4	3	3	5	7	3	2
P08	Speed	1.9	3.7	4.3	3.1	5.0	3.7	4.3	3.7	2.5	2.5	2.5	4.3	5.0	3.7	5.6	4.3	5.0	4.3	3.1	1.9
	Incline	1	2	4	3	2	2	4	5	2	2	2	3	5	4	3	3	5	6	3	1
P09	Speed	1.2	5.0	3.7	2.5	3.1	5.6	4.3	3.1	2.5	2.5	1.9	5.6	4.3	3.1	3.7	6.2	5.0	3.7	3.1	1.9
	Incline	2	2	6	2	3	4	2	2	2	2	3	3	7	3	4	5	3	3	3	1
P10	Speed	1.2	1.9	3.1	1.9	1.9	3.1	1.9	3.7	1.9	2.5	1.9	2.5	3.7	2.5	2.5	3.7	2.5	4.3	2.5	1.9
	Incline	4	4	3	6	7	8	8	6	3	4	5	5	4	7	8	9	9	7	4	3
P11	Speed	1.2	3.1	5.0	6.2	3.7	5.6	3.1	1.9	1.2	1.9	1.9	3.7	5.6	6.2	4.3	6.2	3.7	2.5	1.9	1.2
	Incline	1	3	5	8	1	7	6	3	2	4	2	4	6	9	2	8	7	4	3	3
P12	Speed	1.2	3.1	3.1	2.5	2.5	3.7	2.5	1.2	1.9	3.1	1.9	3.7	3.7	3.1	3.1	4.3	3.1	1.9	2.5	2.5
	Incline	3	5	6	7	12	9	11	11	6	4	4	6	7	8	12	10	11	11	7	3
P13	Speed	1.9	1.9	2.5	2.5	3.7	3.7	4.3	4.3	3.7	3.7	3.1	3.1	2.5	2.5	1.9	1.9	5.0	3.7	3.1	1.2
	Incline	3	5	7	5	3	1	2	3	2	1	3	7	7	7	3	2	5	4	3	2
P14	Speed	1.2	2.5	3.1	3.7	4.3	5.0	2.5	1.9	4.3	5.0	5.0	3.7	5.0	3.7	3.1	1.9	5.0	3.7	2.5	1.2
	Incline	3	7	9	5	1	3	2	3	3	4	5	7	2	3	3	0	5	6	7	3

VII Prilagođeni program:

Pored 14 ugrađenih programa, traka za trčanje ima 3 prilagođena programe za podršku prilagođene postavke na osnovu konkretne situacije korisnika: U01, U02 i U03.

1. Podešavanje prilagođenog programa:

U pasivnom stanju, kontinuirano pritisnite PROGRAM za potrebni prilagođeni program (U01 ~ U03); pritisnite MODE za potvrdu ulaska u podešavanje; onda, podesite parametre u vremenskom delu prvo; podesiti brzinu na Speed + / Speed - ili prečici brzine i podesite nagib na Incline + / Incline - ili prečici; pritisnite MODE da završite podešavanje prve sekcije i uđite u stanje da podesite parametre za drugu sekciju do završetka podešavanja za svih 20 vremenskih sekcija. Podešeni parametri će biti trajno sačuvani do sledećeg podešavanja vremena. Ovi parametri neće biti izgubljeni zbog isključenja struje.

2. Početak prilagođenog programa:

A U pasivnom stanju, kontinuirano Pritisnite PROGRAM do željenog prilagođenog programa (U01 ~ U03). Nakon podešavanja vremena rada, pritisnite START.

B. U prilagođenom programu i nakon podešavanja vremena rada, pritisnite START da odmah

pokrenete mašinu.

3. Uputstvo za podešavanje prilagođenog programa:

Svaki program deli svoje vreme operacije u 20 delova. Obavezno završite podešavanje brzine, nagiba i vremena za svih 20 sekcija pre nego što pritisnete START za pokretanje trake.

VIII Opseg prikaza parametra

	Početno	Početna vrednost podešavanja	Opseg podešavanja	Opseg prikazivanja
Vreme(m: s)	0:00	30:00	5:00-99:00	0:00-99:59
Brzina u metričkom sistemu (km/h)	0.0	N/A	N/A	1.0—16.0KMH
Brzina u imperijalnom sistemu (mi/h)				0.6-10.0MPH
Nagib (%)	00	N/A	N/A	0-15
Udaljenost (km/mi)	0.0	1.00	0.50—99.90	0.00—99.99
Kalorije (kcal)	0	50.0	10.0—999.0	0.0—999.9

IX Sigurnosna funkcija zaključavanja

Ukloniti osigurač u bilo kojoj situaciji, LCD prozor će prikazati "---" i signal će biti kratak zvuk "Bi-Bi-BI". Ako motor radi, on će biti odmah zaustavljen. Kada je uklonjen osigurač, svi tasteri će izgubiti efekat.

X Režim uštede energije:

Sistem ima funkciju za uštedu energije. U pasivnom stanju, ako se 10min ne pritiska nikakva taster, sistem će ući u režim za uštedu energije sa ekranom automatski zatvorenim. Pritisnite bilo koji taster da probudite sistem.

XI mp3 funkcija (optimalna):

Prilikom povezivanja sa MP3 ili drugim audio uređajem, elektronski merač može da reprodukuje muziku. Jačina zvuka se kontroliše preko audio uređaja; molimo pravilno podesite jačinu zvuka za dobijanje boljeg kvaliteta zvuka i izbegavanje uticaja na ugrađeno audio kolo.

XII USB funkcija (optimalna):

Prilikom povezivanja sa USB-om, elektronski merač može da reprodukuje muziku u mp3 formatu. Jačina zvuka se kontroliše preko taster na panelu; molimo pravilno podesite jačinu zvuka za dobijanje boljeg kvaliteta zvuka i izbegavanje uticaja na ugrađeno audio kolo.

XIII Gašenje:

Obavezno ugasite traku isključivanjem napajanja da bi izbegli oštećenje trake.

XIV Pažnja:

1. Proverite da li je napajanje povezano i da li je sigurnosni ključ na snazi pre upotrebe trake.
2. U slučaju abnormalnosti u procesu korišćenja, molimo vas da uklonite osigurač i traka za trčanje će brzo usporiti do zaustavljanja; zatim, vratite osigurač, oprema će se resetovati i čekati unos uputstva.
3. U slučaju bilo kakvog problema mašine, obratite se prodajnom mestu; šteta na opremi može biti uzrokovana ne-stručnim kadrovima.

XV Jednostavno rešavanje problema:

Greška	Mogući razlozi	Metod testiranja	Rešenja
E01	Komunikacijski neuspeh između metra i kontrolera, i pogon ne može da primi signal od metra.	Proverite da li je priključak metra i kontrolera u kvaru.	Ako jeste, promenite konektor.
		Proverite da li je spoj dobro uključen.	Povucite spoj i ponovo uključite.
E02	Antiexplozivna zaštita	Da li je napon struje 50% niži od normalnog napona.	Koristite ispravan napon i ponovno testirajte.
		Da li je električna mašina dobro instalirana.	Promenite električnu mašinu.
		Da li kontroler ima jak miris.	Promenite kontroler.
E03	Neuspeh u inspekciji signala motora više od 15 sekundi u kontinuitetu i senzora brzine 10 sekundi kontinuitetu.	Da li je udaljenost i lokacija senzora i diska ispravna ili je senzor dobro instaliran.	Senzor treba postaviti pravo u rupu diska.
		Da li je žica senzora otvorenog spoja, kratkog spoja ili slomljenog spoja.	Ponovo spojite interfejs motora i ispitajte žicu senzora.
		Da li je senzor slomljen,	Promenite senzor.
E04	Podizanje ili samo-inspekcija ne uspe	Proverite da li su žice motora oštećene da	ponovo ubacite spoj signalne žice kako bi se osiguralo da je

		formiraju otvoreno kolo	pouzdan
		Proverite da li su AC žice motora za podizanje pravilno povezane	motor za podizanje se pravilno priključuje skladu sa oznakama na svom AC kontroleru
		Proverite da li su žice motora oštećene da formiraju otvoreno kolo;	ako jesu, zamenite žice ili zameniti motor za podizanje
		Proverite da li je motor za podizanje oštećen	Ako jeste, promenite motor
		Motor za podizanje ne radi	Pritisnite dugme kontrolera 3 sekunde i ponovo učitajte.
E05	Strujna zaštita	Proverite da li kontroler odgovara standardu elektromotora.	Promenite električnu mašinu ili kontroler i ponovo testirajte.
E06	Greška otvorenog kola motora,	Proverite da li je interfejs motora pogona labav.	Ponovo priključite interfejs motora pravilno.
		Proverite da li motor ima otvoreni spoj.	Promenite motor
		kada motor radi u mestu, ako je struja manja od standardne, on će krenuti pogrešno, instalirajte mašinu i testirajte.	
E08	Neuspeh kontrolera EEPROM	24C02 je u kvaru ili ste zaboravili da instalirate 24C02, promenite kontrolnu tablu motora.	
E09	kontroler je u nagnutom položaju	mašina se ne nalazi na ravnoj površini kada se	stavite mašinu na ravnu površinu, a zatim

		napaja	pokrenite mašinu
E10	Prolazna zaštita od struje	proverite da li je torzija kontrolera normalna	podesiti torzioni regulator na normalnu vrednost
		Proverite da li motor ima kratak spoj.	Promenite motor
		Proverite da li je transmisioni deo pokretne trake zaglavljen	Eliminišite smetnju, i uverite se da pokretna traka ide glatko.
E11	Spoljni naizmernični prenapon	Proverite da li je spoljni napon je veći od 270VAC, ili je nestabilan; ako da, prestanite sa korišćenjem proizvoda i zatražiti inženjera elektrotehnike za pomoć.	
E13	Neuspeh komunikacije između metra i kontrolera, a metar ne može da dobije signal sa pogona.	Proverite da li je žica između metra i kontrolera slomljena	Promeniti žice
		Proverite da li je utičnica uključena dobro.	Ponovo priključite utičnicu i proverite da li je pouzdana.
E14	Spoljni naizmernični podnapon	Proverite da li spoljni napon je manji od 160VAC ili nestabilan, ako jeste, prestanite sa korišćenjem proizvoda i pitajte inženjera elektrotehnike za pomoć.	

XVII Način računanja kalorija:

$$70.3 \times V \text{ (km / h)} \times t \text{ (h)} \times (1 + ?\%)$$

Kada je podizanje 0, potrošnja kalorija za svakih 1km trčanja je oko 70.3kcal.

UPUTSTVA ZA VEŽBANJE

1. Faza zagrevanja

Ova faza pomaže da krv teče oko tela i mišići rade pravilno. Ona će takođe smanjiti rizik od grčeva i povreda mišića. Preporučljivo je da uradite nekoliko vežbi istezanja kao što je prikazano u nastavku. Svaki potez treba da bude održan oko 30 sekundi, ne na silu ili bez istezanja mišića u potezu - ako boli, stanite.

2. Faza vežbanja

Ovo je faza u kojoj ulažete napor. Nakon redovne upotrebe, mišići u nogama će postati jači. Veoma je važno da se održi stabilan tempo tokom vežbanja. Stopa rada treba da bude dovoljna da podigne vaš rad srca u ciljnu zonu prikazanu na grafikonu.

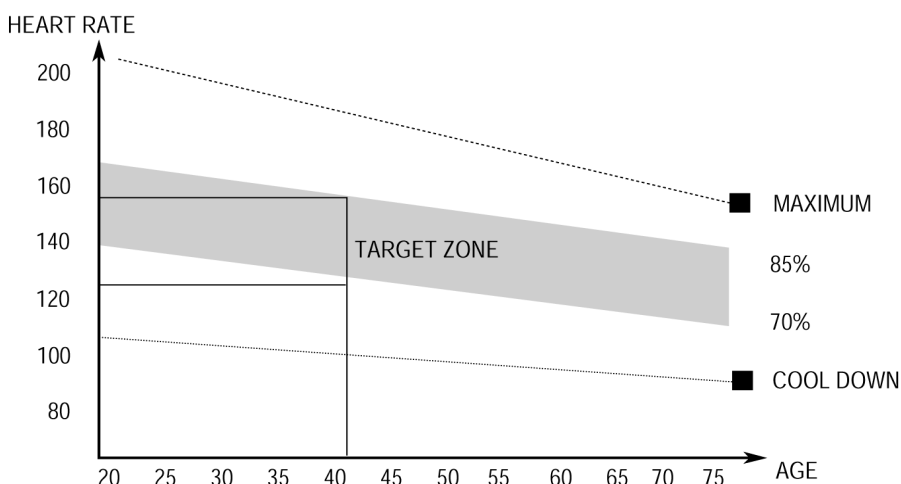

Ova faza bi trebalo da traje najmanje 12 minuta iako većina ljudi počinje sa oko 15-20 minuta

3. Faza hlađenja

Ova faza je da pustite vaš kardio-vaskularni sistem i mišiće da se opuste. Ovo je ponavljanje vežbi zagrevanja npr smanjite tempo, i nastavite oko 5 minuta. Vežbe istezanja bi sada trebalo ponoviti, opet bez forsiranja ili istezanja mišića u potezu.

Kako mršavite možda ćete morati da trenirate duže i teže. Preporučljivo je da trenirate najmanje tri puta nedeljno, i ako je moguće ravnomerno rasporedite vežbanja tokom nedelje.

Za mišićni tonus, moraćete da imate otpor podešen prilično visoko. Ovo će više opteretiti vaše mišiće i može da znači da ne možete trenirati koliko god želite. Ako takođe pokušavate da poboljšate svoju kondiciju morate da promenite svoj program treninga. Trebalo bi da trenirate normalno tokom faze zagrevanja i hlađenja, ali pred kraj faze vežbanja treba da povećate otpor, tako da vaše noge rade teže nego što je uobičajeno. Možda ćete morati da smanjite brzinu da bi održali otkucaje srca u ciljnoj zoni.

Važan činilac je količina napora koji ulažete. Što jače i duže radite, više kalorija ćete sagoreti. Efektivno, ovo je isto kao da ste trenirali da poboljšate vašu kondiciju a razlika je u cilju.

UPUTSTVO ZA ODRŽAVANJE

CENTRIRANJE TRAKE I PODEŠAVANJE ZATEGNUTOSTI

NE ZATEŽITE PREVIŠE TRAKU. To može dovesti do smanjene performanse motora i prekomernog habanja valjka

DA CENTRIRATE TRAKU

- Stavite traku na ravnu površinu
- Pokrenite traku na oko 3.5 mph
- Ako se traka izmestila ka desnoj strani, molimo zašrafite desni zavrtnanj za podešavanje u smeru kazaljke na satu polako, primećujući promenu udaljenosti odstupa, dok ne centrirate traku. (Pažnja: prostor između trake i desne / leve ivice se nalazi na udaljenosti normalno. A praznina između leve i desne udaljenosti bi trebalo da bude najviše 5mm..
- Ako se traka izmestila ka levoj strani, molimo zašrafite levizavrtnanj za podešavanje u smeru kazaljke na satu polako, primećujući promenu udaljenosti odstupa, dok ne centrirate traku. (Pažnja: prostor između trake i desne / leve ivice se nalazi na udaljenosti normalno. A praznina između leve i desne udaljenosti bi trebalo da bude najviše 5mm.

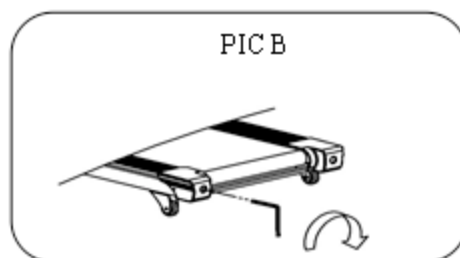
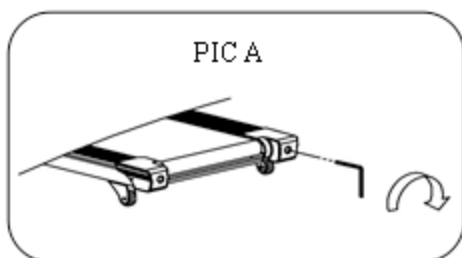

Slika A: Ako se traka izmestila ka desnoj strani B: Ako se btraka izmestila ka levoj strani

ZATEZANJE TRAKE

Ako možete osetiti odećaj klizanja kada radite na traci, traka se mora zategnuti.

U većini slučajeva, traka se rastegla od upotrebe, zbog čega može klizati. To je normalno i uobičajeno podešavanje. Da eliminišete ovo klizanje, zategnite obe zadnje valjkaste vijke inbus ključem odgovarajuće veličine, za ¼ okreta u desno kao što je prikazano. Testirajte traku ponovo da proverite klizanje.

Ponavite ako je potrebno, ali nikada ne okrećite valjkaske zavrtnje više od 1/4 zaokreta.
Zategnutost trake je podešena pravilno kada je traka 50 - 75mm od platforme.

UPOZORENJE: Uvek isključite traku iz električne utičnice pre čišćenja ili servisiranja jedinice.

ČIŠĆENJE

Generalno čišćenje ili čišćenje jedinica će u velikoj meri produžiti trajanje trake. Održavajte traku čistom redovnim brisanjem prašine. Obavezno očistite izložen deo platforme na obe strane trake za hodanje i takođe bočne šine. Ovo smanjuje nagomilavanje stranog materijala ispod trake za hodanje.

Gornji deo trake može se čistiti vlažnom sapunjavom krpom. Budite pažljivi da zadržite tečnost podalje od unutrašnjosti motorizovanog okvira trake ili donjeg dela trake. **Upozorenje: Uvek isključite traku iz električne utičnice pre nego što uklonite poklopac motora.** Najmanje jednom godišnje skinite poklopac motora i usisajte ispod poklopca motora.

PODMAZIVANJE TRAKE I PLATFORME

Ova traka za trčanje je opremljena unapred podmazanim sistemom platform sa niskim nivoom održavanja. Trenje traka / platforma može da igra važnu ulogu u funkcionisanju i životnom veku vaše trake, što zahteva periodično podmazivanje. Preporučujemo povremenu kontrolu platforme.

Preporučujemo podmazivanje platforme prema sledećem rasporedu:

- Lagani korisnik (manje od 3 sata / nedeljno) godišnje
- Srednji korisnik (3-5 sati / nedeljno) svakih šest meseci
- Jak korisnik (više od 5 sati / nedeljno) svaka tri meseca

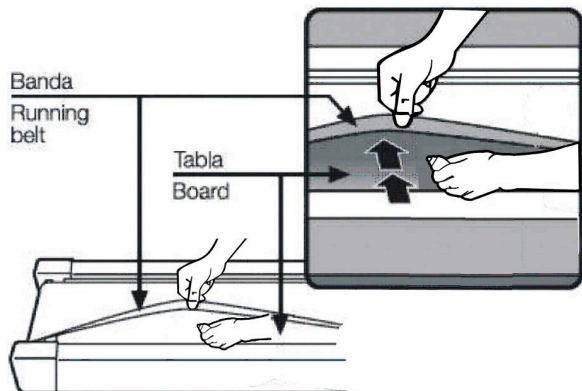

DETALJNI CRTEŽ

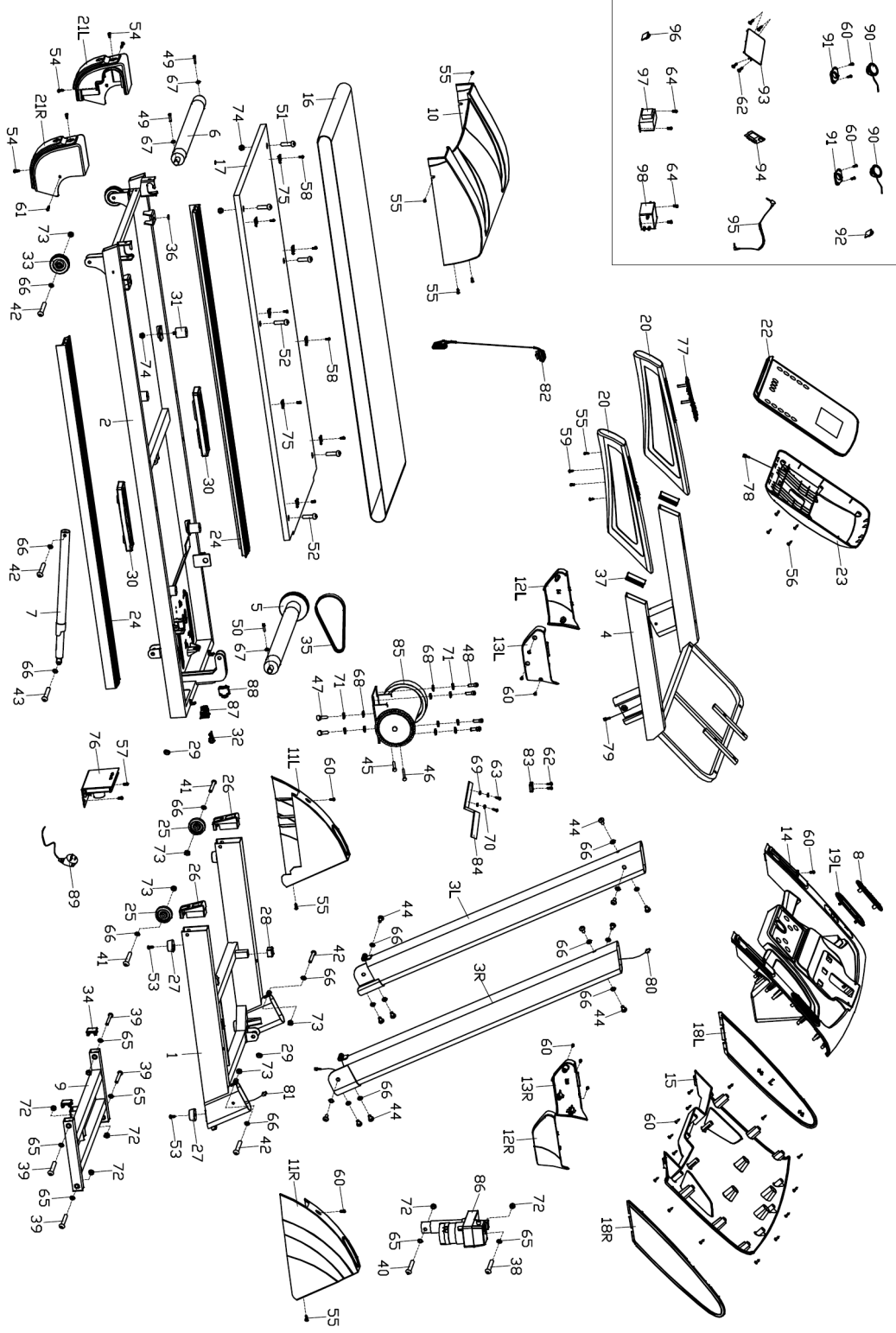

LISTA DELOVA

Br.	Opis	Kol.	Br.	Opis	Kol.
1	Ram osnove	1	55	Krstasti šraf M5*8	10
2	Glavni ram	1	56	Krstasti šraf M4*15	4
3L/R	L/R uspravna cev	1p.r	57	Krstasti šraf M4*8	2
4	Kompjuterski ram	1	58	Krstasti šraf ST4.0*16	8
5	Prednji valjak	1	59	Krstasti šraf ST4.0*75	2
6	Zadnji valjak	1	60	Krstasti šraf ST4.0*16	47
7	Podešavajuća podloga za nogu	1	61	Krstasti šraf ST4.0*12	2
8L/R	Mreža zvučnika	2	62	Krstasti šraf ST2.9*9.5	6
9	Ram za nagib	1	63	Krstasti šraf ST 2.9*6	2
10	Poklopac motora	1	64	Krstasti šraf M4*8	4
11 L/R	Poklopac osnove	1 p.r	65	Podloška Φ 10*1.2	6
12 L/R	Spoljašnji poklopac uspravne cevi	1 p.r	66	Podloška Φ 8*1.2	20
13L/R	Unutrašnji poklopac uspravne cevi	1 p.r.	67	Podloška Φ 6*1.2	3
14	Gornji poklopac kompjutera	1	68	Ravna pološka Φ 8*1.5	6
15	Donji poklopac kompjutera	1	69	Ravna pološka D4	2
16	Traka	1	70	Oprugasta podloška D4	2
17	Traka za trčanje	1	71	Oprugasta podloška Φ 8	6
18L/R	Spoljašnji poklopci kompjutera	1p.r	72	Najlonski navrtanj M10	6
19L/R	Poklopac zvučnika	1p.r	73	Najlonski navrtanj M10	6
20	PU rukohvat	1	74	Najlonski navrtanj M6	8
21L/R	Zadnji poklopac	2	75	Ivična podloška	8
22	Gornji poklopac kompjuterske table	1	76	KOntrolno kolo kontrolera	1
23	Donji poklopac kompjuterske table	1	77	Prečica	2
24	Ivice	2	78	Žica za povezivanje kompjutera	1
25	Transportni točak	2	79	Gornja ekstenziona žica	1
26	Poklopac transportnog točka	2	80	Donja ekstenziona žica	1
27	Podmetač	4	81	Žica kontrolera	1
28	Četvrtasti zadnji poklopac	2	82	Komponenta sigurnosnog ključa	1
29	Zaštitni čep	2	83	Optički senzor	1
30	Plastični jastučić	2	84	Držač optičkog senzora	1
31	Jastučić table za trčanje	4	85	DC Motor	1

32	Dugme za uključivanje	1	86	Motor nagiba	1
33	Valjak za podešavanje	2	87	Prekidač	1
34	Četvtasti zadnji poklopac	4.	88	Prekidač	1
35	Traka	1.	89	Kabl	1
36	Plastični podmetač	2.	90	Zvučnik (opciono)	2
37	Četvtasti zadnji poklopac	2.	91	Stega zvučnika (opciono)	2
38	Šestougaoni šraf M 10*55	1	92	Audio utikač (opciono)	1
39	Šestougaoni šraf M 10*50	4	93	Tabla pojačivača (opciono)	1
40	Šestougaoni šraf M 10*40	1	94	SD card/USB ulaz (opciono)	1
41	Šestougaoni šraf M 8*50	2	95	MP3 žica (opciono)	1
42	Šestougaoni šraf M 8*40	5	96	Ulaz za slušalice (opciono)	1
43	Šestougaoni šraf M 8*25	1	97	Induktor (optciono)	1
44	Šestougaoni šraf M 8*15	12	98	Filter (opciono)	1
45	Šestougaoni šraf M8*55	1	99		
46	Šestougaoni šraf M8*80	1	100		
47	Šestougaoni šraf M8*35	2	101		
48	Šestougaoni šraf M8*18	4	102		
49	Šestougaoni šraf M6*55	2	103		
50	Šestougaoni šraf M6*45	1	104		
51	Šestougaoni šraf M 6*30	2	105		
52	Šestougaoni šraf M 6*25	4	106)	
53	Krstasti šraf M6*15	4	107		
54	Krstasti šraf M5*16	4			

Bitne informacije o ostvarivanju prava na garanciju

-Svaki kvar na Vasoj elektricnoj instalaciji ili uticnici koji je uticao na kvar trake ,
podrazumeva da NEMATE pravo na garanciju u slucaju te vrste kvara.

**-Centriranje gazne trake je vasa obaveza jer se ista pomera prilikom trcanja!
Ukoliko dodje do ostecenja gazne trake usled neadekvatnog I nepravovremenog
centriranja trake, ,ostecena traka ne spade pod garanciju!**

-Ciscenje jedinice je vasa obaveza, kako bi ostvarili pravo na garanciju

**-Inspekcija deka (gazne površine) I podmazivanje gazne trake ne spadaju u
garanciju.**

Preporučujemo podmazivanje deka u skladu sa sledećom vremenskom tabelom

- **Povremeni korisnici (manje od 3 sata nedeljno) jednom u 20 dana**
- **Srednje učestali korisnici (3-5 sati nedeljno) jednom u 15 dana**
- **Učestali korisnici (više od 5 sati nedeljno) na svakih 7 dana**

**PAZNJA!: Ukoliko redovno ne podmazujete dek, moze doći do ostecenja trake,
deka I pregorevanja motora I elektronskih delova. Ukoliko je doslo do navedenih
kvarova iz gore navedenog razloga, svi ti kvarovi NE ULAZE u garanciju, vec za
sanaciju istih KUPAC SNOSI troskove.**

**Silikonsko ulje za podmazivanje deka mozete kupiti u svakoj bolje snabdevenoj
prodavnici te vrste, ili direktno kod uvoznika da porucite online na
www.ringsport.rs/ulje-za-podmazivanje-trake-za-trcanje**